

# Hot Tub and Swim Spa

Price List 2025

ADDENDUM 15.01.2025  
EUR V.A.T. not included  
INTERNATIONAL - EN/DE



*Jacuzzi*®



*Jacuzzi*®





**new**

J-300™ COLLECTION





**J-332™**  
Design Jacuzzi®

LOUNGE  
x2

SmartTub®

214 x 214 x 93 H cm Made in Italy

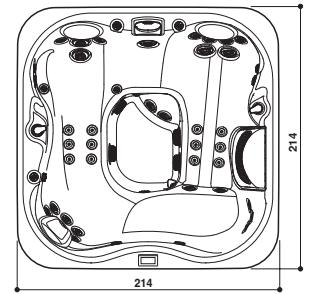

**FEATURES • VERSIONEN**

	Seats (total) • Sitzflächen (insgesamt)
<b>new</b>	Lounge
	Jets • Düsen
<b>new</b>	IR and Red Lights • Infrarotlampen und rotes Licht
	Waterfall with lights • Beleuchteter Wasserfall
	HydroSoothe™ hydromassage headrest • Hydromassage-Kopfstütze
<b>new</b>	Soft and thin headrest • Weiche und dünne Kopfstütze
	Underwater LED multicolor light Mehrfarbige Unterwasser-LED-Leuchte
<b>new</b>	Touch Screen Controls • Touch-Bedienelement
<b>new</b>	External corner lighting (white LED) Außenecken-Beleuchtung (weiße LED)
	CLEARARRAY Active Oxygen™ Low output ozone generator + UV-C
	SmartTub®
	SmartTub® Three-phase upgrade kit
	Optional

**FREESTANDING**

5
2
46
2
1
1
3
✓
✓
✓
✓
919405440
€ 1.202
919405320
€ 380

**CONFIGURATIONS • KONFIGURATIONEN**

	FINISHING
SmartTub® IR and Red Lights Bluewave™ Stereo System	Platinum
	Silver Pearl
	Midnight
	Porcelain (White)
SmartTub® IR and Red Lights Infrarotlampen und rotes Licht	Platinum
	Silver Pearl
	Midnight
	Porcelain (White)
IR and Red Lights Infrarotlampen und rotes Licht	Platinum
	Silver Pearl
	Midnight
	Porcelain (White)
Basic	Platinum
	Silver Pearl
	Midnight
	Porcelain (White)

BRUSHED GREY	MODERN HARDWOOD	SMOKED EBONY
Z812RU0EWM0	-	Z812RY0EWM0
Z833RU0EWM0	-	Z833RY0EWM0
Z862RU0EWM0	-	Z862RY0EWM0
Z876RU0EWM0	-	Z876RY0EWM0
€ 24.625	-	€ 24.625
Z712RU0EWM0	-	Z712RY0EWM0
Z733RU0EWM0	-	Z733RY0EWM0
Z762RU0EWM0	-	Z762RY0EWM0
Z776RU0EWM0	-	Z776RY0EWM0
€ 22.900	-	€ 22.900
Z712RU0EWO	-	Z712RY0EWO
Z733RU0EWO	-	Z733RY0EWO
Z762RU0EWO	-	Z762RY0EWO
Z776RU0EWO	-	Z776RY0EWO
€ 22.010	-	€ 22.010
Z712ZU0EWO	-	Z712ZY0EWO
Z733ZU0EWO	-	Z733ZY0EWO
Z762ZU0EWO	-	Z762ZY0EWO
Z776ZU0EWO	-	Z776ZY0EWO
€ 21.260	-	€ 21.260

**INSULATING COVER to be included in the order • WÄRMEABDECKUNG Muss im Auftrag enthalten sein**

	PROLAST™	Black • Schwarz
--	----------	-----------------

903002411
€ 1.395

**ACCESSOIRES • ZUBEHÖRE**

	SmartTub® Wireless Sensor Kit • Kit Wireless-Sensoren SmartTub®
	VersaStep™ • Stufe VersaStep™
	J-300™ Cover lifter manual drop-behind Manueller Lift für Wärmeabdeckung (hinter dem Whirlpool)
	J-300™ Covermate manual • Abdeckungsheber J-300™ manuell
	J-300™ Cover lifter hydraulic assist • Hydraulischer Heber für Wärmeabdeckung
	J-300™ Covermate manual • Abdeckungsheber J-300™ manuell

919405450		
€ 560		
<b>BRUSHED GREY</b>	<b>MODERN HARDWOOD</b>	<b>SMOKED EBONY</b>
890011360	890011350	890011370
€ 602	890011440	
€ 1.310	890011450	
€ 541	890011460	
€ 757	890011500	
€ 865		



new



J-332™



# Jacuzzi®





**new**

SWIM SPA COLLECTION



J-19 DT POWER PRO



# J-19DT™ PowerPro™

Design Jacuzzi®



561 x 234 x 134 H

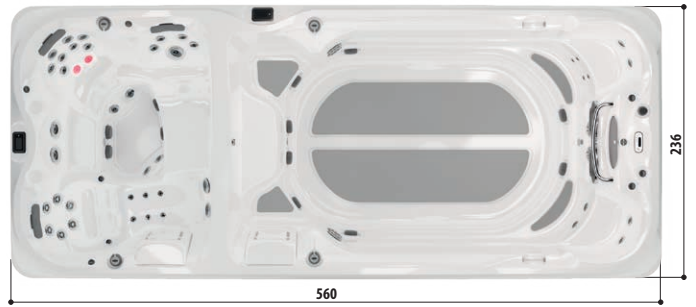

## FEATURES • VERSIONEN

	PowerPro® Swim PX Jets • Düsen PowerPro® Swim PX	2
	Buoyancy Jet • Schwebedüse	2
	Jets • Düsen	43
	FX-IR + RX Therapy Seat • FX-IR + RX Therapy Seat	2
<b>new</b>	Swim Selector Control • Kommando Swim Selector	3
	Hydromassage seats • Sitzflächen des Whirlpools	4 + 2 Lounge
<b>new</b>	Cool Down Seats at Entry • Cool Down Seats at Entry	2
	Pro360™ Standing Therapy Wall • Pro360™ Stehende Therapie-Wand	--
	SmartTub®	✓
	WaterColour™ Waterfall • WaterColour™ Wasserfall	✓
<b>new</b>	Stainless Steel Swim Bar • Schwimmbar aus Edelstahl	✓
	With Stainless Steel Exercise Bar • Trainingsstange aus Edelstahl	✓
<b>new</b>	Illuminated Grab Bars • Beleuchtete Haltegriffe	2
	Elastic cable with belt for static swimming Elastisches Band mit Gurt für stationäres Schwimmen	✓
	Light System LED Multicolour • Mehrfarbige Unterwasser-LED-Leuchte	✓
	CLEARARRAY Low output ozone generator + UV-C Active Oxygen™ Ozongenerator mit geringer Emission + UV-C	✓
	Pillow headrest • Kopfstütze	3
	Non-slip walking surfaces • Rutschfeste Laufflächen	✓
	Perma insulated floor • Boden mit Wärmeisolierung	✓
	Double electric heater • Doppeltes elektrisches Heizgerät	✓
	By-pass for auxiliary heating • Bypass für Zusatzheizung	✓

CONFIGURATIONS • KONFIGURATIONEN		BUILT-IN		FREESTANDING	
		--		BRUSHED GREY	SMOKED EBONY
	FINISHING AUSFÜHRUNGEN				
	Porcelain (White)	SA76301ENHM	SA76301ENHM	SA76301ENHM	SA76301ENHM
	Platinum	SA12301ENHM	SA12301ENHM	SA12301ENHM	SA12301ENHM
	Silver Pearl	SA33301ENHM	SA33301ENHM	SA33301ENHM	SA33301ENHM
		€ 49.015	€ 52.500		

## INSULATING COVER to be included in the order • WÄRMEABDECKUNG Muss im Auftrag enthalten sein

	Rigid thermal cover in 5 parts	ProLast® Grey	903004200	€ 3.030
	Roll-up thermal cover	Charcoal grey	903004220	€ 5.790
	Bracket for Rollaway® cover • Bügel für Auflage der Rollabdeckung		890011330	€ 625

**NOTE:** Cover lifter not available • **HINWEIS:** Heber für Thermoabdeckung nicht verfügbar

## ACCESSOIRES • ZUBEHÖRE

	Power Tone Kit (bag with aquagym tools)		890011640	€ 599
	Non-slip 5-step entry system with handrail and railing	Black • Schwarz	890011560	€ 2.071





# J-19DT™ PowerActive™ SmartTub®

Design Jacuzzi®

561 x 234 x 134 H

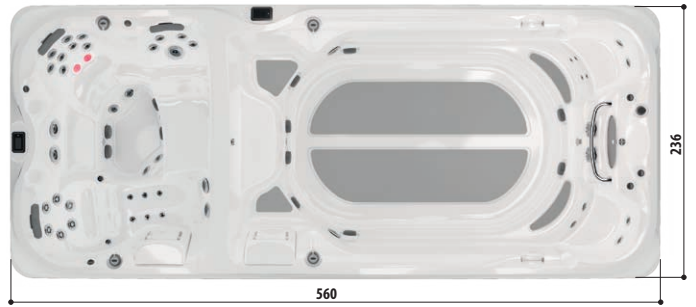

## FEATURES • VERSIONEN

	PowerPro® Swim AX Jets • Düsen PowerPro® Swim AX	<b>3</b>
	Buoyancy Jet • Schwebedüse	<b>2</b>
	Jets • Düsen	<b>43</b>
	FX-IR + RX Therapy Seat • FX-IR + RX Therapy Seat	<b>2</b>
<b>new</b>	Swim Selector Control • Kommando Swim Selector	<b>2</b>
	Hydromassage seats • Sitzflächen des Whirlpools	<b>4 + 2 Lounge</b>
<b>new</b>	Cool Down Seats at Entry • Cool Down Seats at Entry	<b>2</b>
	Pro360™ Standing Therapy Wall • Pro360™ Stehende Therapie-Wand	--
	SmartTub®	✓
	WaterColour™ Waterfall • WaterColour™ Wasserfall	✓
<b>new</b>	Stainless Steel Swim Bar • Schwimmbar aus Edelstahl	✓
	With Stainless Steel Exercise Bar • Trainingsstange aus Edelstahl	✓
<b>new</b>	Illuminated Grab Bars • Beleuchtete Haltegriffe	<b>2</b>
	Elastic cable with belt for static swimming Elastisches Band mit Gurt für stationäres Schwimmen	✓
	Light System LED Multicolour • Mehrfarbige Unterwasser-LED-Leuchte	✓
	CLEARARRAY Low output ozone generator + UV-C Active Oxygen™ Ozongenerator mit geringer Emission + UV-C	✓
	Pillow headrest • Kopfstütze	<b>3</b>
	Non-slip walking surfaces • Rutschfeste Laufflächen	✓
	Perma insulated floor • Boden mit Wärmeisolierung	✓
	Double electric heater • Doppeltes elektrisches Heizgerät	✓
	By-pass for auxiliary heating • Bypass für Zusatzheizung	✓

CONFIGURATIONS • KONFIGURATIONEN		BUILT-IN		FREESTANDING	
		FINISHING AUSFÜHRUNGEN		BRUSHED GREY	SMOKED EBONY
	Porcelain (White)	SB76301ENHM	SB763U1ENHM	SB763Y1ENHM	
	Platinum	SB12301ENHM	SB123U1ENHM	SB123Y1ENHM	
	Silver Pearl	SB33301ENHM	SB333U1ENHM	SB333Y1ENHM	
		<b>€ 43.065</b>	<b>€ 46.500</b>		

## INSULATING COVER to be included in the order • WÄRMEABDECKUNG Muss im Auftrag enthalten sein

	Rigid thermal cover in 5 parts	ProLast® Grey	903004200	<b>€ 3.030</b>
	Roll-up thermal cover	Charcoal grey	903004220	<b>€ 5.790</b>
	Bracket for Rollaway® cover • Bügel für Auflage der Rollabdeckung		890011330	<b>€ 625</b>

**NOTE:** Cover lifter not available • **HINWEIS:** Heber für Thermoabdeckung nicht verfügbar

## ACCESSOIRES • ZUBEHÖRE

	Power Tone Kit (bag with aquagym tools)		890011640	<b>€ 599</b>
	Non-slip 5-step entry system with handrail and railing	Black • Schwarz	890011560	<b>€ 2.071</b>





# J-14 PowerPro™

Design Jacuzzi®



437 x 234 x 134 H cm



## FEATURES • VERSIONEN

	PowerPro® Swim PX Jets • Düsen PowerPro® Swim PX	2
	Buoyancy Jet • Schwebedüse	2
	Jets • Düsen	43
	FX-IR + RX Therapy Seat • FX-IR + RX Therapy Seat	2
<b>new</b>	Swim Selector Control • Kommando Swim Selector	2
	Hydromassage seats • Sitzflächen des Whirlpools	3
<b>new</b>	Cool Down Seats at Entry • Cool Down Seats at Entry	2
<b>new</b>	Pro360™ Standing Therapy Wall • Pro360™ Stehende Therapie-Wand	✓
	SmartTub®	✓
	WaterColour™ Waterfall • WaterColour™ Wasserfall	✓
<b>new</b>	Stainless Steel Swim Bar • Schwimmbar aus Edelstahl	✓
	With Stainless Steel Exercise Bar • Trainingsstange aus Edelstahl	✓
<b>new</b>	Illuminated Grab Bars • Beleuchtete Haltegriffe	2
	Elastic cable with belt for static swimming Elastisches Band mit Gurt für stationäres Schwimmen	✓
	Light System LED Multicolour • Mehrfarbige Unterwasser-LED-Leuchte	✓
	CLEARARRAY Low output ozone generator + UV-C Active Oxygen™ Ozongenerator mit geringer Emission + UV-C	✓
	Pillow headrest • Kopfstütze	2
	Non-slip walking surfaces • Rutschfeste Laufflächen	✓
	Perma insulated floor • Boden mit Wärmeisolierung	✓
	Double electric heater • Doppeltes elektrisches Heizgerät	✓
	By-pass for auxiliary heating • Bypass für Zusatzheizung	✓

CONFIGURATIONS • KONFIGURATIONEN		BUILT-IN		FREESTANDING	
		FINISHING AUSFÜHRUNGEN		BRUSHED GREY	SMOKED EBONY
	SmartTub® Double electric heater Doppeltes elektrisches Heizgerät	Porcelain (White)	SN76301ENHM	SN763U1ENHM	SN763Y1ENHM
	Platinum	SN12301ENHM	SN123U1ENHM	SN123Y1ENHM	
	Silver Pearl	SN33301ENHM	SN333U1ENHM	SN333Y1ENHM	
			€ 38.400	€ 41.000	

## INSULATING COVER to be included in the order • WÄRMEABDECKUNG Muss im Auftrag enthalten sein

	Rigid thermal cover in 5 parts	ProLast® Grey	903004190	€ 2.575
	Roll-up thermal cover	Charcoal grey	903004210	€ 4.659
	Bracket for Rollaway® cover • Bügel für Auflage der Rollabdeckung		890011330	€ 625

**NOTE:** Cover lifter not available • **HINWEIS:** Heber für Thermoabdeckung nicht verfügbar

## ACCESSOIRES • ZUBEHÖRE

	Power Tone Kit (bag with aquagym tools)		890011640	€ 599
	Non-slip 5-step entry system with handrail and railing	Black • Schwarz	890011560	€ 2.071





# J-14 PowerActive™

Design Jacuzzi®



437 x 234 x 134 H cm

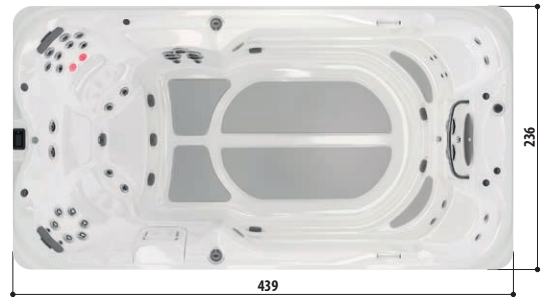

## FEATURES • VERSIONEN

	PowerPro® Swim AX Jets • Düsen PowerPro® Swim AX	3
	Buoyancy Jet • Schwebedüse	2
	Jets • Düsen	43
	FX-IR + RX Therapy Seat • FX-IR + RX Therapy Seat	2
<b>new</b>	Swim Selector Control • Kommando Swim Selector	1
	Hydromassage seats • Sitzflächen des Whirlpools	3
<b>new</b>	Cool Down Seats at Entry • Cool Down Seats at Entry	2
<b>new</b>	Pro360™ Standing Therapy Wall • Pro360™ Stehende Therapie-Wand	✓
	SmartTub®	✓
	WaterColour™ Waterfall • WaterColour™ Wasserfall	✓
<b>new</b>	Stainless Steel Swim Bar • Schwimmbar aus Edelstahl	✓
	With Stainless Steel Exercise Bar • Trainingsstange aus Edelstahl	✓
<b>new</b>	Illuminated Grab Bars • Beleuchtete Haltegriffe	2
	Elastic cable with belt for static swimming Elastisches Band mit Gurt für stationäres Schwimmen	✓
	Light System LED Multicolour • Mehrfarbige Unterwasser-LED-Leuchte	✓
	CLEARARRAY Low output ozone generator + UV-C Active Oxygen™ Ozongenerator mit geringer Emission + UV-C	✓
	Pillow headrest • Kopfstütze	2
	Non-slip walking surfaces • Rutschfeste Laufflächen	✓
	Perma insulated floor • Boden mit Wärmeisolierung	✓
	Double electric heater • Doppeltes elektrisches Heizgerät	✓
	By-pass for auxiliary heating • Bypass für Zusatzheizung	✓

CONFIGURATIONS • KONFIGURATIONEN		BUILT-IN		FREESTANDING	
		FINISHING AUSFÜHRUNGEN		BRUSHED GREY	SMOKED EBONY
	Porcelain (White)	SP76301ENHM	SP76301ENHM	SP76301ENHM	
	Platinum	SP12301ENHM	SP12301ENHM	SP12301ENHM	
	Silver Pearl	SP33301ENHM	SP33301ENHM	SP33301ENHM	
		€ 33.400	€ 36.000		

## INSULATING COVER to be included in the order • WÄRMEABDECKUNG Muss im Auftrag enthalten sein

	Rigid thermal cover in 5 parts	ProLast® Grey	903004190	€ 2.575
	Roll-up thermal cover	Charcoal grey	903004210	€ 4.659
	Bracket for Rollaway® cover • Bügel für Auflage der Rollabdeckung		890011330	€ 625

**NOTE:** Cover lifter not available • **HINWEIS:** Heber für Thermoabdeckung nicht verfügbar

## ACCESSOIRES • ZUBEHÖRE

	Power Tone Kit (bag with aquagym tools)		890011640	€ 599
	Non-slip 5-step entry system with handrail and railing	Black • Schwarz	890011560	€ 2.071



#### Art. 1 General provisions

1.1. The current general terms, except for any exceptions specifically agreed in writing, enforce all current and future sales contracts between parties, even in the absence of an express reference.

#### Art. 2 Formation and purpose of the contract

2.1. Jacuzzi Europe S.p.A. is committed to each order only after its acceptance in writing. Acceptance of the order by Jacuzzi Europe S.p.A. can also lead to its execution.

#### Art. 3 Delivery

3.1. Except for other written agreement, delivery is "Ex-works" Valvasone (Pn) – Italy. If the purchaser (retailer) does not provide for collection of goods, Jacuzzi Europe S.p.A. will have the right to entrust a reliable carrier with transport. In the event of non-collection the purchaser (retailer) will be bound to pay stock expenses.

3.2. The delivery terms agreed are indicative. In the event of delays, the purchaser (retailer), therefore, will not be able to forward any claim for compensation for damages.

#### Art. 4 Packaging

4.1. The packaging of appliances conforms to international transport norms carried out by land using motor vehicles. Non-standard packaging will entail an extra charge and will be agreed at the time of order.

#### Art. 5 Cancellation of orders

5.1. The purchaser's (retailer's) order constitutes a firm purchasing proposal. No order can be cancelled without the written consent of Jacuzzi Europe S.p.A. In the event of cancellation of orders, Jacuzzi Europe S.p.A. also reserves the right to demand compensation for damages.

#### Art. 6 Design – Technical data

6.1. Jacuzzi Europe S.p.A. reserves the right to stop, without warning, the manufacture of any model and to alter models during production, with no obligation to carry out the same modifications to previously sold products.

6.2. The data and features in the Jacuzzi Europe S.p.A. technical and publicity documentation (catalogues, handbooks, publicity brochures, illustrations, price lists) are subject to modifications and are not binding.

6.3 All costs and charges for the translation of the instructions manuals into the official language of the country of use of the products, shall be borne by the purchaser (retailer), who shall be solely responsible for the conformity of the translation with the original text provided by Jacuzzi Europe S.p.A.

6.4 The products supplied to the purchaser (retailer) are manufactured and marketed in accordance with the regulations in force in the EU as stated in the product declarations. The purchaser (retailer) is the sole responsible of the compliance with all applicable laws, standards and codes of the products imported in the purchaser's (retailer's) country.

#### Art. 7 Prices

7.1. Prices, excluding VAT, are those stated on the price lists in force at the time of ordering and refer to goods with delivery "Ex- works" Valvasone (Pn) – Italy, unless otherwise agreed.

7.2. Prices, quotations and discounts are subject to variation without the obligation of forewarning on the part of Jacuzzi Europe S.p.A.

7.3. All orders received after modification of price lists, as well as planned consignments after thirty days from notification of the variation, are subject to the new prices.

#### Art. 8 Payment

8.1. Payment of goods is considered validly made only when Jacuzzi Europe S.p.A. has been credited with the relative amounts.

8.2. Any delay or irregularity in payment gives Jacuzzi Europe S.p.A. the right to suspend supplies or to annul current contracts, even if they do not pertain to the payments in question, and also the right to compensation for any damage (including that related to currency devaluation). Jacuzzi Europe S.p.A. has the right in each case – starting from the expiry date of payment, without the need of a default action – to legal interest, which will be increased by 5 (five) points.

8.3. The purchaser (retailer) is bound to full payment also in the event of dispute or controversy. Compensation with possible credit claims from Jacuzzi Europe S.p.A. is not permitted without written authorization.

8.4. In the event of non-payment, even if only partial, Jacuzzi Europe S.p.A. has the right – at its discretion – to demand from the purchaser (retailer) payment of the full sum stated in the contract or to declare the contract null and void, with the right to obtain the return of the delivered goods and to withhold, as compensation for damages, the amounts collected up to that moment, except for any other action for greater damage.

#### Art. 9 Property reservation

9.1. In the event that full or part payment must be made after delivery, the delivered products remain the property of Jacuzzi Europe S.p.A. until the moment of full payment of the price, according to the provisions of art. 1523 of the Civil Code.

9.2. As provided by the aforesaid property reservation, Jacuzzi Europe S.p.A. will have the right to proceed with the collection of any unpaid goods; in which case all related costs will be at the expense of the purchaser (retailer) and Jacuzzi Europe S.p.A. will be able to withhold any amounts already collected as compensation for damage. If the purchaser (retailer) has resold the goods to third parties, the rights laid claim to by Jacuzzi Europe S.p.A., as provided in the present clause, will refer to the price obtained from the sale of the same goods.

#### Art. 10 Circumstances beyond control and excessive onerousness

10.1. Events constituting cases of exemption from responsibility are fires, collapse, floods, non-delivery of supplies, transport difficulties, strikes, closures or other events due to circumstances beyond control, which impede or considerably reduce production by Jacuzzi Europe S.p.A. or its suppliers, or seriously hinder transport of the sold goods. Annulment of the contract and also the provision of other solutions that are different from the claim for compensation for damages, are only permitted for impediments that continue for at least 60 days.

10.2. If the fulfillment of obligations, before their execution, by Jacuzzi Europe S.p.A. is considered excessively onerous, for any unexpected reason by a trader with normal experience in this sector – with regard to the original agreement thus altering the ratio itself by 20% or more – Jacuzzi Europe S.p.A. will be able to request a review of contractual terms or, in the event of non-agreement, declare the contract null and void.

#### Art. 11 Claims

11.1. The purchaser (retailer) is bound to declare any damage to the product, or non-conformity in delivery that could be discovered when in possession of the goods, in specific detail in writing otherwise the claim will be null and void. This must be within and no more than 8 days from the time the goods were made available.

11.2. Any defects in conformity that are not identified following a check of the goods as in paragraph 11.1 must be declared by the purchaser, or will be null and void, not later than the time provided by law. This starts from the moment the goods themselves were made available to the purchaser.

#### Art. 12 Warranty

12.1. In accordance with the contents of its Conventional Warranty Conditions, Jacuzzi Europe S.p.A. guarantees, all "Jacuzzi™" branded products or those marketed by Jacuzzi Europe S.p.A. through the network of Jacuzzi® branded distributors (hereafter the "Products") purchased, installed and used within the countries of the European Union for domestic purposes, unrelated to the business/professional activity carried out by the consumer, against conformity defects.

The Conventional Warranty applies only in the European Union country in which the purchase of the Products by the retailer is made (hereinafter the "Country of Purchase"). Products installed in a country other than the country of purchase are not covered by the Conventional Warranty.

For products purchased or used outside the European Union, the burden of the warranty and the consequent interventions necessary to eliminate any lack of conformity of the equipment will be at the full and exclusive expense of the purchaser (retailer), that shall therefore set up its own technical assistance organisation, unless otherwise agreed in writing with Jacuzzi Europe S.p.A.

Moreover, the Conventional Warranty does not apply if the regulations of the country of purchase require the Products also, to comply with different and/or more restrictive regulatory requirements than those prescribed by EU regulations and can be applied only on condition that Jacuzzi Europe S.p.A. has an authorised technical service centre in the "Country of purchase".

The warranty, which starts from the date of delivery of the product to the end user, is intended to be valid only upon payment of the total price of the equipment, provided that the intervention is carried out by Jacuzzi Europe S.p.A. authorised technicians and is valid for a period of: a) twelve (12) months, for products exhibited in commercial premises, trade fairs, showrooms or other commercial/promotional events, with the exception of damage caused directly and/or indirectly to the product by its prolonged exposure or by its transportation/disassembly/reassembly from one place of exhibition to another; b) twenty-four (24) months, for products other than those indicated in paragraph a). This warranty does not cover products the production of which has been discontinued for longer than twenty-four (24) months or which have become obsolete, meaning products from Jacuzzi Europe S.p.A. purchased more than sixty (60) months after the date of manufacture. Jacuzzi Europe S.p.A. reserves the right to verify whether the product is covered by this warranty.

12.2. The warranty is only valid if the installation and connection of the product to the electricity and water networks were performed by meticulously following the instructions and provisions contained in the Jacuzzi Europe S.p.A. user instruction manual and/or other equivalent documentation which includes product installation, usage and maintenance instructions, (hereinafter, "Jacuzzi Documentation"). If the product is located in sites which are difficult to reach on ordinary roads (e.g. in mountain areas or on minor islands), or if it was installed in a site which is not easily accessible and/or was installed in combination with premium materials, all costs (labour and material costs, including disassembly/reassembly, removal and relocation of the product and its components) shall be borne entirely by the purchaser (retailer), where responsible, or by the consumer; in no case shall Jacuzzi Europe S.p.A. be liable for such additional costs. The warranty expires if the product components or other parts are modified with respect to their original supply conditions.

12.3. The equipment shall not be replaced, either totally or partially (with the same product or with another product having similar characteristics) if this is objectively impossible or excessively expensive compared to the repair, or if it involves unreasonable expenses for Jacuzzi Europe S.p.A. compared to its repair, taking into account the value that the product would have if it were free from manufacturing defect, the extent of the defect, the possibility that the alternative remedy can be implemented without significant inconvenience to the end user. If during the period of validity of this warranty, the authorised technical personnel of Jacuzzi Europe S.p.A. ascertains a manufacturing defect of the product existing at the time of delivery and Jacuzzi Europe S.p.A. authorises return in advance, the latter will refund the buyer (retailer) the price of the product, as indicated in the sales invoice issued to the latter by Jacuzzi Europe S.p.A.

12.4. The warranty applies exclusively to non-conformities deriving from causes not attributable to Jacuzzi Europe S.p.A., such as, for example: incorrect periodic product maintenance and/or lack of diligence in performing the same; improper use of the product or which does not conform to the instructions in the Jacuzzi Documentation or which are in violation of the technical and/or safety measures required in the country of use, the laws, regulations and customs applicable therein; wrong and/or incorrect connection and/or setting of the product parameters; use of non-original spare parts; transport damages not reported within the legal terms or caused by transporters not authorised by Jacuzzi Europe S.p.A.; inefficiencies or anomalies of electrical or water systems; malfunctioning due to interference, bad or no reception of radio-frequency signals; malfunctioning of the product or parts of it caused by the use of different temperatures or pressures from those detailed in the Jacuzzi Documentation; anomalies of any kind not attributable to product manufacturing defects.

12.5. During the period of validity of this warranty, the network of Jacuzzi Europe S.p.A. Service Centres is authorised by the purchaser (retailer) to provide the warranty to the end user, even if the request is received from the user directly or via an intermediary. It is however understood that the purchaser (retailer) is directly responsible towards the end user for ascertained lack of product conformity, as required by law. The warranty is void if the end user or a delegate thereof does not allow the authorised Jacuzzi Europe S.p.A. technical personnel to perform any reasonable conformity and/or functional verification of the product, or if the products replaced under warranty are not returned to Jacuzzi Europe S.p.A.

12.6. The following are also not covered by the warranty: damages due to non-use of the product; loss of profits and damages of any kind, indirect and consequential; damages caused by the use of non-original Jacuzzi Europe S.p.A. accessories, consumables and parts subject to normal wear and usage due to the use or non-use of the product; damages caused by exceptional atmospheric phenomena or, nonetheless, not due to the normal product functioning; damages caused by water type or impurities in the water or from use of unsuitable and/or non-compliant with the requirements of the Jacuzzi Documentation.

12.7. Performance in accordance with the obligations under this warranty does not extend the original warranty period. In any case, this is without prejudice to the mandatory legal rights of the end user (consumer). This warranty cannot be suspended or prolonged as a result of non-use of the product. Jacuzzi Europe S.p.A. declines all liability for any damage that may be caused, directly or indirectly, to people, properties and animals, due to the failure to comply with all the instructions given in the Jacuzzi Documentation and if the regulations of the country of purchase require that the Products must comply with different and/or more restrictive regulatory requirements than those prescribed by the EU regulations as per point 12.1.

12.8. Under penalty of forfeiture of this warranty, the buyer (reseller) is not allowed to store the products for more than twenty-four (24) months from the date of delivery of the product to the latter. Jacuzzi Europe S.p.A. reserves the right to exercise the right of recourse against the purchaser (retailer) for any services due and made under warranty to the end user on such equipment, with full charge of any and all charges relating thereto.

#### Art. 13 Return of goods

13.1. The return of any materials must be previously authorized by Jacuzzi Europe S.p.A. in writing. Only products with their original packaging can be returned which have not yet been used, and whose model is still being produced and that were delivered not more than 12 months ago.

13.2. Products, which are not in the catalogue, that have been made according to specifications from the purchaser (retailer) will not be returned.

13.3. The cost of returning goods, to be borne by the purchaser (retailer) who will be charged for re-storage, will be a sum not exceeding 25% of the value of the returned goods.

#### Art. 14 Ethical Code – Model 231

14.1 In application of the provisions contained in Legislative Decree 231/2001 regarding the administrative liability Jacuzzi has adopted the Organization, Management and Control Model (hereinafter, "Model 231"). The Model 231 intends to formalize the principles, rules and procedures applied by Jacuzzi Europe S.p.A. in order to prevent illegal conduct from Directors, employees and third parties in the performance of their respective activities.

The general part of Model 231 and the Jacuzzi Ethics Code can be consulted on the website <https://www.jacuzzi.com/it-/>. Considering the above, the purchaser (retailer) accepts to ensure that its directors, employees and / or consultants do not commit any of the offenses provided in Legislative Decree 231/2001 and to respect the provisions contained in the Code of Ethics and in the 231 Model. The purchaser (retailer) expressly acknowledges that the non-compliance or incorrect compliance with the obligations provided for by him under this provision, constitutes serious and inexcusable non-fulfilment, with the consequence that, upon the occurrence of this hypothesis, Jacuzzi Europe S.p.A. will have the right to terminate the contractual relationship due to the fact and fault of the purchaser (retailer). Furthermore, the purchaser (retailer) agrees to promptly inform Jacuzzi in writing, to the attention of the Supervisory Board ([odv@jacuzzi.eu](mailto:odv@jacuzzi.eu)), of any violation of Legislative Decree 231/2001, in the context of the execution of the negotiation relationship, which may, even if only potentially, imply the involvement of Jacuzzi Europe S.p.A.

#### Art. 15 Interpretation – Modifications

15.1. Any reference to Jacuzzi Europe S.p.A. price lists, general terms or other materials refers to the documents in force at the time of the same reference, unless otherwise specified.

15.2. Except for cases provided for under the current general terms, any modification carried out by parties to the contracts to which the current general terms apply must be in writing, or will be null and void. The exception to one or more provisions of the current general terms must not be interpreted extensively, or by analogy, and does not mean the general terms, as a whole, will cease to apply.

#### Art. 16 Controversies

16.1. For any controversy related, or connected, to the contracts to which the current terms are applied the Court of Pordenone has exclusive jurisdiction, also in the event of payment being agreed by means of bills of exchange.

### Art. 1 Allgemeine Bestimmungen

1.1. Sofern nicht ausdrücklich etwas anderes vereinbart wurde, gelten diese allgemeinen Geschäftsbedingungen (AGBs) für alle gegenwärtigen und zukünftigen Kaufverträge zwischen den Parteien, auch wenn nicht ausdrücklich darauf Bezug genommen wurde.

### Art. 2 Entstehung und Vertragsgegenstand

2.1 Jeder Auftrag wird erst nach schriftlicher Bestätigung der Jacuzzi Europe Sp.A. rechtskräftig. Die Auftragsbestätigung seitens der Jacuzzi Europe Sp.A. kann auch durch die Ausführung derselben erfolgen.

### Art. 3 Lieferung

3.1 Der Auftrag des Käufers (Wiederverkäufers), versteht sich die Übergabe "ab Werk" von Valvasone (Pn) – Italien. Falls der Käufer (Wiederverkäufer) die Abholung nicht veranlasst, hat die Jacuzzi Europe Sp.A. die Befugnis, einen Vertrauenspediteur mit dem Transport zu beauftragen. Bei nicht erfolgter Abholung der Ware gehen die Lagerkosten zu Lasten des Käufers (Wiederverkäufers).

3.2 Die vereinbarten Liefertermine sind Richtdaten. Im Falle einer Verspätung kann der Käufer (Wiederverkäufer) daher keine Schadenersatzforderung geltend machen.

### Art. 4 Verpackungen

4.1 Die Verpackungen der Anlagen entsprechen den internationalen Normen für den Warentransport mit Kraftfahrzeugen auf dem Festland. Vom Standard abweichende Verpackungen bringen eine bei Auftragserteilung zu vereinbarende Preiserhöhung mit sich.

### Art. 5 Auftragsstornierung

5.1 Die Jacuzzi Europe Sp.A. (Wiederverkäufers) stellt eine feste Kaufvereinbarung dar. Kein Auftrag kann ohne die schriftliche Einwilligung der Jacuzzi Europe Sp.A. storniert werden. Bei Auftragsstornierung behält sich die Jacuzzi Europe Sp.A. das Recht vor, Schadenersatz zu fordern.

### Art. 6 Planung – Technisches Datenblatt

6.1 Die Jacuzzi Europe Sp.A. behält sich das Recht vor, die Herstellung jeglicher Modelle ohne vorherige Benachrichtigung einzustellen, bzw. Änderungen bei der Herstellung gewisser Modelle vorzunehmen, ohne deshalb verpflichtet zu sein, diese Veränderungen auch an den vorherigen (verkauften) Modellen vorzunehmen.

6.2 Die in den technischen Unterlagen und Werbemitteln der Jacuzzi Europe Sp.A. beinhalteten Daten und Eigenschaften (Kataloge, Lehrbücher, Werbeschürzen, Abbildungen, Preislisten) können Veränderungen unterliegen und sind unverbindlich.

6.3 Alle Kosten und Gebühren für die Übersetzung von Bedienungsanleitungen der Jacuzzi Europe Sp.A. in die Amtssprache des Landes, in dem die Produkte verwendet werden, gehen zu Lasten des Käufers (Wiederverkäufers). Dieser ist dafür verantwortlich, dass die Übersetzung mit dem von Jacuzzi Europe Sp.A. gelieferten Originaltext übereinstimmt.

6.4 Die an den Käufer (Wiederverkäufer) gelieferten Produkte werden in Übereinstimmung mit den geltenden EU-Vorschriften hergestellt und vermarktet, so wie in der Produktdeklaration angegeben ist. Es ist Pflicht und Aufgabe des Käufers (Wiederverkäufers), die Konformität des Produkts mit den im Land des Käufers (Wiederverkäufers) geltenden zusätzlichen und/oder anderen Vorschriften zu überprüfen.

### Art. 7 Preise

7.1 Die rechtsgültigen Preise, ausschl. MwSt., sind auf der z.Z. der Bestellung gültigen Preisliste angegeben und verstehen sich für "ab Werk" von Valvasone (Pn) – Italien gelieferte Ware, vorbehaltlich anderer Vereinbarungen.

7.2 Die Preise, die Kursnotierungen und die Rabatte können, ohne vorherige Benachrichtigung seitens der Jacuzzi Europe Sp.A., Änderungen unterliegen.

7.3 Alle nach der erfolgten Preislistenänderung erhaltenen Aufträge und die bei der Mitteilung der Änderung über dreißig Tage hinaus disponierten Speditionen, unterliegen den neuen Preisen.

### Art. 8 Zahlung

8.1 Die Zahlung der Ware wird nur nach erfolgter Gutschrift der betreffenden Beträge an die Jacuzzi Europe Sp.A., als beglichen erachtet.

8.2 Eine Verspätung oder Unregelmäßigkeit der Bezahlung jeglicher Art, gibt der Jacuzzi Europe Sp.A. das Recht, die Lieferungen einzustellen und die noch laufenden Verträge aufzulösen, auch wenn sie nicht die in Frage stehenden Bezahlungen anbelangen, vorbehaltlich eventueller Schadenersatzforderungen (einschließlich die der Währungsentwertung). Die Jacuzzi Europe Sp.A. hat in jedem Fall das Recht – nach Ablauf der Rechnungsfrist, ohne die Notwendigkeit in Verzug zu setzen – auf die gesetzlichen, um 5 (fünf) Prozent erhöhten Zinsen.

8.3 Der Käufer (Wiederverkäufer) ist auch im Falle einer Beanstandung oder Streitigkeit zur vollständigen Zahlung verpflichtet. Ein Ausgleich mit eventuellen Forderungen gegenüber der Jacuzzi Europe Sp.A. wird, außer bei schriftlicher Einwilligung, nicht zugelassen.

8.4 Bei offener Bezahlung, bzw. auch nur Teilzahlung, hat die Jacuzzi Europe Sp.A. die Befugnis – nach ihrem eigenen Ermessen – vom Käufer (Wiederverkäufer) die ganze Vertragssumme zu fordern, bzw. den Vertrag als aufgelöst zu erklären. Weiterhin besteht das Recht der Rückforderung der gelieferten Ware, Jacuzzi Europe Sp.A. kann zum Schadenersatz die bis dahin gutgeschriebenen Beträge einbehalten, unter Vorbehalt jeglicher weiterer Schritte für höhere Schäden.

### Art. 9 Eigentumsvorbehalt

9.1 Falls die Bezahlung – teilweise oder ganz – nach der Lieferung erfolgen sollte, bleiben die Produkte, laut Verordnung des Art.1523 des ZGB, im Besitz der Jacuzzi Europe Sp.A. bis zum Augenblick der vollständigen Rechnungsabgleichung.

9.2 Aufgrund des vorgenannten Eigentumsvorbehalts wird der Jacuzzi Europe Sp.A. das Recht zugestanden, die Sicherstellung der eventuell unbezahlten Ware zu veranlassen; in diesem Fall gehen die gesamten Unkosten zu Lasten des Käufers (Wiederverkäufers) und die Jacuzzi Europe Sp.A. kann eventuelle schon bezahlte Beträge als Schadenersatz einbehalten. Falls der Käufer (Wiederverkäufer) die betreffende Ware an Dritte verkauft haben sollte, werden die Rechte der Jacuzzi Europe Sp.A., aufgrund der vorliegenden Klausel, auf den durch den Verkauf derselben Ware erzielten Gewinn übertragen.

### Art. 10 Höhere Gewalt und übermäßige Belastung

10.1 Gründe zur Verantwortungbefreiung sind Ereignisse wie Brand, Zusammenbruch, Überflutung, Versorgungsauflauf, Transportschwierigkeiten, Streiks, Aussparungen oder von höherer Gewalt hervorgerufene Ereignisse, die die Produktion der Jacuzzi Europe Sp.A. oder die ihrer Lieferanten merklich verhindern oder einschränken, sowie den Transport der verkauften Ware stark behindern.

Die Vertragsauflösung, wie auch die Nutzung anderer Abhilfen, mit Ausnahme der Schadenersatzforderung, sind nur dann erlaubt, wenn die Verhinderung mindestens 60 Tage dauert.

10.2 Falls, vor deren Ausführung, die Erfüllung der Pflichten der Jacuzzi Europe Sp.A. - aus irgendwelchem, für einen Unternehmer der Branche mit einer gewöhnlichen Erfahrung unvorhergesehenen Grund – im Verhältnis zur ursprünglich vereinbarten Gegenleistung zu belastend geworden ist – so dass dasselbe Verhältnis in einem Maße von 20% oder mehr Prozent verändert wird – kann die Jacuzzi Europe Sp.A. eine Überprüfung der Vertragsbedingungen fordern, oder bei fehlender Vereinbarung den Vertrag als aufgelöst erklären.

### Art. 11 Beschwerden

11.1 Der Käufer (Wiederverkäufer) ist verpflichtet, eventuelle Mängel des Produkts, oder Lieferabweichungen, die sofort bei Erhalt der Ware erhoben werden können – schriftlich und ausführlich zu beanstanden, andernfalls wird die Beanstandung nicht zur Kenntnis genommen – innerhalb von 8 Tagen ab dem Datum der Übergabe der Ware.

11.2 Eventuelle, nicht infolge der Warenüberprüfung gemäß Abschnitt 11.1 erkennbare Übereinstimmungsängel müssen vom Käufer innerhalb der gesetzlichen Fristen, die im Augenblick, wenn ihm die Ware zur Verfügung gestellt wird, beginnen, gemeldet werden, andernfalls führt sie zum Verfall jeglicher Ansprüche.

### Art. 12 Garantie

12.1. In Übereinstimmung mit dem Inhalt seiner vertraglichen Garantiebedingungen garantiert Jacuzzi Europe Sp.A. für die Produkte der Marke Jacuzzi® bzw. die von Jacuzzi Europe Sp.A. über das Vertriebsnetz der Marke Jacuzzi® vertriebenen Produkte (im Folgenden die „Produkte“), die innerhalb der Mitgliedsstaaten der Europäischen Union gekauft, installiert und für private Zwecke genutzt werden, gegen Konformitätsmängel. Eine eventuelle unternehmerische oder professionelle Verwendung durch den Verbraucher ist von der Garantie ausgeschlossen. Die vertragliche Garantie findet ausschließlich in dem Mitgliedsland der Europäischen Union Anwendung, in dem die Produkte vom Einzelhändler erworben wurden (im Folgenden das „Erwerbsland“). Produkte, die in einem anderen als dem Erwerbsland installiert werden, sind von keiner vertraglichen Garantie gedeckt. Für Produkte, die außerhalb der Europäischen Union gekauft oder auf jeden Fall verwendet werden, geht die Last der Garantie und der daraus resultierenden Maßnahmen, die notwendig sind, um Konformitätsmängel der Geräte zu beheben, ausschließlich und vollständig zu Lasten des Käufers (Einzelhändler), der daher eine eigene technische Kundendienstorganisation einrichten muss, sofern nicht schriftlich etwas anderes mit Jacuzzi Europe Sp.A. vereinbart wurde. Die vertragliche Garantie findet außerdem keine Anwendung, wenn die Rechtsvorschriften des Erwerbslandes vorschreiben, dass die Produkte andere und/oder strengere rechtliche Anforderungen erfüllen müssen als vom Gemeinschaftsrecht vorgesehen, und kann nur unter der Voraussetzung angewandt werden, dass Jacuzzi Europe Sp.A. im Erwerbsland über ein Vertrags-Servicezentrum verfügt. Die Garantie, die mit dem Datum der Lieferung des Produkts an den Endbenutzer beginnt, ist nur mit der Zahlung

des Gesamtpreises des Geräts wirksam, vorausgesetzt, dass der Eingriff durch von Jacuzzi Europe Sp.A. autorisiertes Fachpersonal durchgeführt wird. Die Garantie gilt für einen Zeitraum von: a) zwölf (12) Monaten für Produkte, die in Geschäftsräumen, Messen, Ausstellungshallen oder anderen Verkaufs-/Werbereveranstaltungen ausgestellt sind, mit Ausnahme von Schäden, die direkt und/oder indirekt am Produkt durch seine verlängerte Ausstellung oder durch seinen Transport/Aus-/Einbau von einem Ausstellungsort zum anderen verursacht werden; b) vierundzwanzig (24) Monate für andere als die in Abschnitt a) genannten Produkte. Diese Garantie erstreckt sich nicht auf Produkte, die seit mehr als vierundzwanzig (24) Monaten nicht mehr produziert werden oder veraltet sind, d. h. Produkte von Jacuzzi Europe Sp.A., die mehr als sechzig (60) Monate nach dem Herstellungsdatum gekauft wurden. Jacuzzi Europe Sp.A. behält sich das Recht vor, zu prüfen, ob das Produkt unter diese Garantie fällt.

12.2. Die Garantie gilt nur, wenn die Installation und der Anschluss des Produkts an das Strom- und Wassernetz unter strikter Einhaltung der Anweisungen und Vorschriften erfolgt, die in der Gebrauchsanweisung von Jacuzzi Europe Sp.A. und/oder in einer ihrer Dokumentationen enthalten sind, die Warnhinweise für die Installation, den Gebrauch und die Wartung des Produkts enthalten (im Folgenden „Jacuzzi-Dokumentation“). Befindet sich das Produkt an einem mit den üblichen Verkehrsmitteln schwer zu erreichenden Ort (z. B. Gebirgsorte oder kleinere Inseln), oder wurde es an einer nicht einfach zugänglichen Stelle und/oder mit besonders hochwertigen Materialien installiert, gehen alle Kosten (Lohn- und Materialkosten einschließlich Aus- und Wiedereinbau, Entfernung und Neupositionierung des Produkts und seiner Komponenten) vollständig zu Lasten des Käufers (Einzelhändler), sofern dieser verantwortlich ist, oder des Verbrauchers; in keinem Fall haftet Jacuzzi Europe Sp.A. für die genannten höheren Kosten. Die Garantie verfällt, wenn Komponenten oder andere Teile des Produkts verändert werden und nicht mehr ihrem ursprünglichen Lieferzustand entsprechen.

12.3. Der vollständige oder teilweise Austausch des Geräts (durch das gleiche Produkt oder durch ein anderes mit ähnlichen Eigenschaften), kann nicht durchgeführt werden, wenn dies objektiv unmöglich oder übermäßig teuer im Vergleich zur Reparatur ist, oder wenn es für Jacuzzi Europe Sp.A. im Vergleich zu seiner Reparatur unverhältnismäßige Kosten verursacht, unter Berücksichtigung des Wertes, den das Produkt hätte, wenn es keinen Herstellungsfehler gäbe, des Umfangs des Mangels, der Möglichkeit, dass die alternative Lösung ohne erhebliche Unannehmlichkeiten für den Endbenutzer durchgeführt werden kann. Wenn während der Gültigkeitsdauer dieser Garantie das autorisierte Fachpersonal von Jacuzzi Europe Sp.A. einen zum Zeitpunkt der Lieferung bestehenden Herstellungsfehler des Produkts feststellt und Jacuzzi Europe Sp.A. die Rücksendung im Voraus genehmigt, erstattet letzteres dem Käufer (Einzelhändler) den Preis des Produkts, wie in der von Jacuzzi Europe Sp.A. ausgestellten Verkaufsrechnung angegeben.

12.4. Von der Garantie sind Konformitätsmängel ausgeschlossen, die auf Ursachen zurückzuführen sind, für die nicht Jacuzzi Europe Sp.A. verantwortlich ist, wie zum Beispiel: nicht korrekte und/oder nicht sorgfältige regelmäßige Wartung des Produkts; unsachgemäße Verwendung oder nicht dem Produkt entsprechende Verwendung gemäß den Angaben in der Jacuzzi-Dokumentation oder unter Verletzung der technischen und/oder sicherheitstechnischen Maßnahmen; die im Land der Verwendung durch die dort geltenden Gesetze, Vorschriften und Bestimmungen erforderlich sind; unsachgemäße und/oder falsche Verbindung und/oder Einstellung der Produktparameter; Verwendung von Nichtoriginalersatzteilen; Transportschäden, die nicht im Rahmen der gesetzlichen Bestimmungen bestritten werden oder durch nicht von Jacuzzi Europe Sp.A. autorisierte Transportmittel verursacht wurden; Ineffizienzen oder Anomalien in Elektro- und Wassersystemen; Fehlbetriebe durch Störungen, schlechten oder Nicht-Empfang von Hochfrequenzsignalen; Fehlbetriebe des Produktes oder seiner Bestandteile, die durch die Verwendung von anderen als den in der Jacuzzi-Dokumentation angegebenen Temperaturen oder Druckwerten verursacht werden; Störungen jeder Art, die nicht auf Herstellungsfehler des Produktes zurückzuführen sind.

12.5. Während der Gültigkeitsdauer der vorliegenden Garantie ist das Netzwerk der Jacuzzi Europe Sp.A. Servicezentren vom Käufer (Einzelhändler) autorisiert, die Garantie dem Endbenutzer gegenüber zu gewähren, auch wenn die Anfrage vom Benutzer selbst oder von einem Vermittler eingeht. Es versteht sich jedoch, dass die unmittelbare Verantwortung gegenüber dem Endbenutzer für festgestellte Konformitätsmängel des Produkts beim Käufer (Einzelhändler) liegt, wie gesetzlich vorgeschrieben. Die Garantie erlischt, wenn der Endbenutzer oder sein Vertreter es dem autorisierten Fachpersonal von Jacuzzi Europe Sp.A. nicht gestattet, eine angemessene Konformitäts- und/oder Funktionsprüfung des Produkts durchzuführen, oder wenn die im Rahmen der Garantie ersetzten Produkte nicht an Jacuzzi Europe Sp.A. zurückgegeben werden.

12.6. Nicht unter diese Garantie fallen: Schäden, die durch Nichtbenutzung des Produkts verursacht werden; entgangener Gewinn und jegliche Art von indirekten oder Folgeschäden; Schäden, die durch die Verwendung von Nichtoriginalzubehör von Jacuzzi Europe Sp.A. verursacht werden; Verbrauchsmaterialien und Teile, die durch die Verwendung oder Nichtbenutzung des Produkts normalem Verschleiß unterliegen; Schäden, die durch außergewöhnliche Wetterbedingungen verursacht werden oder in jedem Fall nicht vom normalen Betrieb des Produkts abhängen; Schäden, die durch die Art von Wasser oder Wasserverunreinigungen oder durch die Verwendung von ungeeigneten Produkten und/oder Produkten verursacht werden, die nicht den Anforderungen der Jacuzzi-Dokumentation entsprechen.

12.7. Die in Erfüllung der in dieser Garantie festgelegten Verpflichtungen erbrachten Leistungen verlängern die ursprüngliche Garantiezeit nicht. In jedem Fall bleiben die zwingenden gesetzlichen Rechte des Endbenutzers (Verbrauchers) unberührt. Diese Garantie kann nicht aufgrund einer Nichtverwendung des Produkts aufgehoben oder verlängert werden. Jacuzzi Europe Sp.A. übernimmt keine Haftung für etwaige Personen-, Sach- und Tierschäden, die direkt oder indirekt durch die Missachtung aller in der Jacuzzi-Dokumentation enthaltenen Anweisungen verursacht werden sollten und wenn die Rechtsvorschriften des Erwerbslandes vorschreiben, dass die Produkte andere und/oder strengere rechtliche Anforderungen erfüllen müssen als vom Gemeinschaftsrecht vorgesehen, siehe Punkt 12.1. 12.8. Unter Androhung des Verfalls dieser Garantie ist es dem Käufer (Einzelhändler) nicht gestattet, die Produkte länger als vierundzwanzig (24) Monate nach dem Datum der Lieferung des Produkts an den Käufer zu lagern. Jacuzzi Europe Sp.A. behält sich das Recht vor, das Rückgriffsrecht gegen den Käufer (Einzelhändler) für alle fälligen und als Garantie für den Endbenutzer auf solche Geräte geleisteten Dienstleistungen auszuüben, wobei alle damit verbundenen Kosten in vollem Umfang zu tragen sind.

### Art. 13 Warenrückgabe

13.1. Die Rückerstattung jeglichen Materials muss vorher von der Jacuzzi Europe Sp.A. schriftlich genehmigt werden. Es können nur Produkte in ihrer Originalverpackung, ungebraucht, dessen Modell noch produziert wird und die vor nicht mehr als 12 Monaten ausgeliefert wurden, zurückerstattet werden.

13.2. Die nicht im Katalog aufgeführten Produkte, die auf besondere Anfrage des Käufers (Wiederverkäufers) angefertigt wurden, können nicht zurückerstattet werden.

13.3. Die Kosten der Warenrückgabe gehen zu Lasten des Käufers (Wiederverkäufers), dem für die Neulagerung ein nicht mehr als 25% des zurückerstatteten Warenwertes betragende Summe angerechnet werden kann.

### Art. 14 Ethikkodex – Modell 231

14.1. Zur Umsetzung der Bestimmungen des Gesetzesdekrets Nr. 231/2001 über die verwaltungsrechtliche Haftung von Unternehmen hat Jacuzzi Europe Sp.A. ein entsprechendes Organisations-, Verwaltungs- und Kontrollmodell angenommen (im Folgenden „Modell 231“ genannt). Das Modell 231 zielt insbesondere darauf ab, die von Jacuzzi Europe Sp.A. angewandten Grundsätze, Regeln und Verfahren zu formalisieren, um ein unrechtmäßiges Verhalten von Geschäftsführern, Mitarbeitern und Dritten bei der Ausübung ihrer jeweiligen Tätigkeiten zu verhindern. Der allgemeine Teil des Modells 231 und der Ethikkodex können unter <https://www.jacuzzi.com/it-it/> eingesehen werden. In Anbetracht des Vorstehenden verpflichtet sich der Käufer (Wiederverkäufer) bereits jetzt, dafür zu sorgen, dass seine Geschäftsführer, Mitarbeiter und/oder Berater keine der im Gesetzesdekret Nr. 231/2001 genannten Verstöße begehen und die im Ethikkodex und im Modell 231 enthaltenen Bestimmungen einhalten. Der Käufer (Wiederverkäufer) erkennt ausdrücklich an, dass eine Nichteinhaltung oder ungenaue Einhaltung der dort vorgesehenen Verpflichtungen seinerseits einen schwerwiegenden und unentschuldbaren Verstoß darstellt und zur Folge hat, dass Jacuzzi Europe Sp.A. in diesem Fall das Recht hat, das laufende Vertragsverhältnis durch Verschulden des Käufers (Wiederverkäufers) zu beenden. Darüber hinaus verpflichtet sich der Käufer (Verkäufer), die Jacuzzi Europe Sp.A. über die zuständige Aufsichts- und Kontrollstelle (odv@jacuzzi.eu) über jeden Verstoß gegen das italienische Gesetzesdekret Nr. 231/2001 während der Dauer des Vertragsverhältnisses zu informieren, der Jacuzzi Europe Sp.A. auch nur potentiell betreffen könnte.

### Art. 15 Interpretierung – Abänderungen

15.1 Jeder Rückgriff auf die Preislisten, allgemeine Bedingungen oder anderes Material der Jacuzzi Europe Sp.A. versteht sich, wenn nicht anders bestimmt in bezug auf die z.Z. des Verweises gültigen Unterlagen.

15.2 Ausgeschlossen von den, in der vorliegenden allgemeinen Verkaufsbedingung vorgesehenen Fällen, muss jede von den Parteien gefertigte Abänderung der Verträge schriftlich erfolgen, andernfalls wird die Änderung nicht zur Kenntnis genommen. Die Abweichung von einem oder mehreren Bestimmungen der vorliegenden allgemeinen Verkaufsbedingungen darf nicht extensiv oder in Analogie dazu, ausgelegt werden und schließt nicht den Willen ein, die allgemeinen Verkaufsbedingungen in ihrer Gesamtheit aufzuheben.

### Art. 16 Streitigkeiten

16.1. Für jede diesbezügliche oder mit den Verträgen, denen die vorliegenden Bedingungen zugrunde liegen, verbundene Streitigkeit ist ausschließlich der Gerichtshof von Pordenone zuständig, auch im Falle einer Bezahlungsvereinbarung durch Wertpapiere.

Die angegebenen Daten und Eigenschaften sind für Jacuzzi Europe Sp.A. unverbindlich. Sie behält sich das Recht vor, ohne Mitteilungs- oder Ersatzpflicht die angemessenen Änderungen vorzunehmen.



# Jacuzzi®

JACUZZI EUROPE S.p.A.

Direzione e Coordinamento  
Jacuzzi Brands, LLC. (USA)

S.S. Pontebbana km 97,200  
33098 Valvasone Arzene (PN) Italia

Via dell'Unione, 1  
20123 Milano (Italia)

Tel. +39 0434 859111  
Fax +39 0434 85278

info@jacuzzi.eu  
www.jacuzzi.com